

ハンドラベラー

SATO

SP 取扱説明書

株式会社サトー

ホームページアドレス <https://www.sato.co.jp/>

お問い合わせ先 ☎ 0120-090310
受付時間：24時間365日



QC0290407

初版 2003年7月
第8版 2020年12月
©2020 株式会社サトー

■ご使用上の注意

- ① ハンドラベラーの主要部品は、強化プラスチック製の精密部品で構成されていますので、落下させたりほうり投げたりしないでください。
- ② ハンドラベラーは軽量化のため、主要部分にプラスチックを多用していますので、高温にさらすことは避けてください。
- ③ ラベルはサトーの純正®ハンドラベル®をご使用ください。
- ④ インキローラーは必ず **SATO** の表示のあるインキローラーをご使用ください。故障の原因となります。
- ⑤ 軟質の塩化ビニール製品や木製品に、直接印字されたラベルを貼ると、インキが転写する場合があります。万一、インキが商品に転写しても責任は負いかねますのでご注意ください。
- ⑥ ラベル貼付直後、インキが乾ききっていない場合は、触れるとインキが付着することがあります。万一インキが商品に付着しても責任は負いかねますのでご注意ください。

■ハンドラベラーのお手入れ方法

- ① 長い期間ラベラーをご使用になりますと、ラベルの糊やほこりが付着して、機械の故障の原因になりますので、定期的な清掃が必要です。
- ② ハンドラベラーの掃除や汚れ落としをする場合、シンナー、トルール等樹脂を溶かす薬品は、絶対に使用しないでください。この場合はベンジンかアルコールを、ご使用になってください。

■ハンドラベラーの保証期間

通常のご利用で故障が発生した場合、購入日より6ヵ月間は無償修理対応致します。但し落下破損やインキ補充等の不具合は保証対象外となりますのでご注意ください。

1 各部の名称

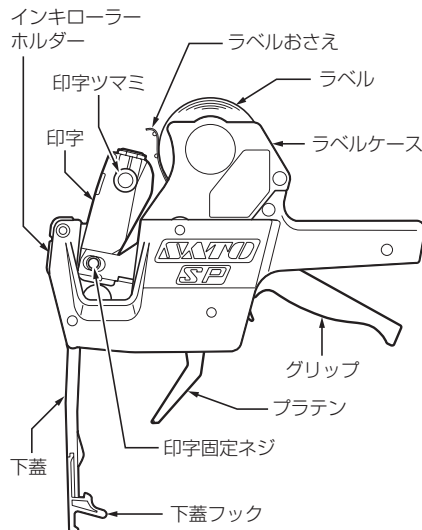

3 印字の選択方法

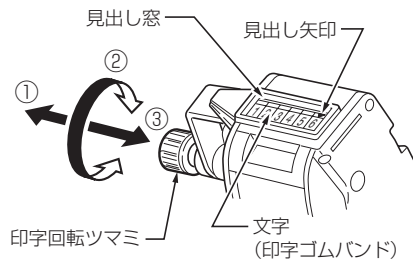

- ① 見出し窓から文字と見出し矢印を見ながら目的の桁まで、印字回転ツマミを引き出してください。
- ② 印字ツマミを回転させて、目的の文字を選んでください。
- ③ 印字選択が終わったら、ツマミは元の位置(押し入ってる状態)に戻してください。

2 印字位置の調整方法

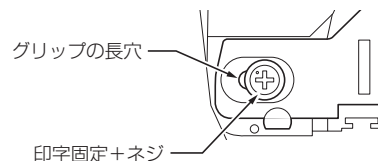

印字の位置が、ラベルに印刷されたロゴ等にかかる場合は、左右の印字固定ネジをドライバーで緩めると長穴の範囲で、印字位置の調整が可能です。

4 インキローラーの交換方法

このインキローラーは交換式です。**SATO** の表示がないインキローラーを使用すると故障の原因となります。

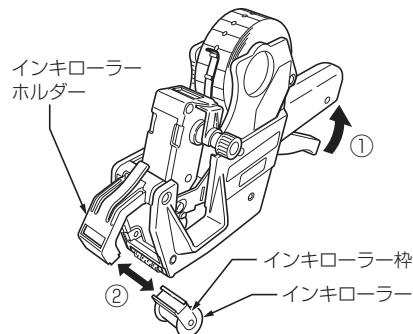

- ① グリップを握ってインキローラーホルダーを前に出してから、つまんでください。
- ② インキローラー枠ごと図に示す矢印方向にずらして外し交換してください。

■ラベルサイズ (実物大)

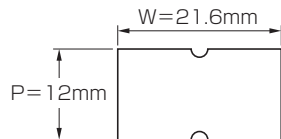

5 ラベルセットの通し方①～⑨

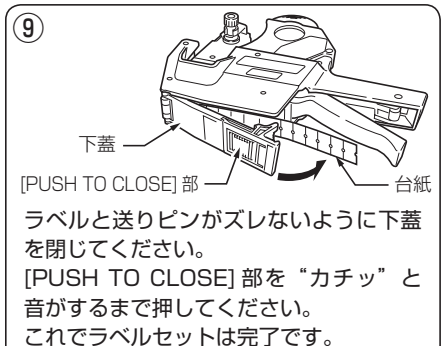
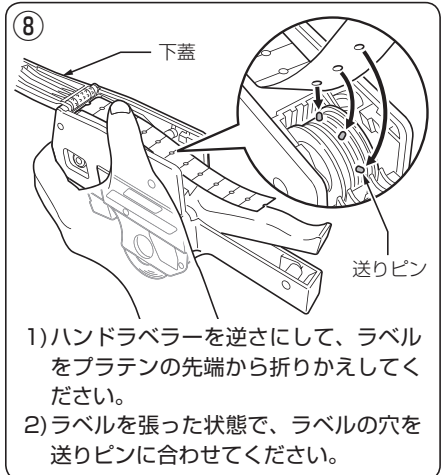
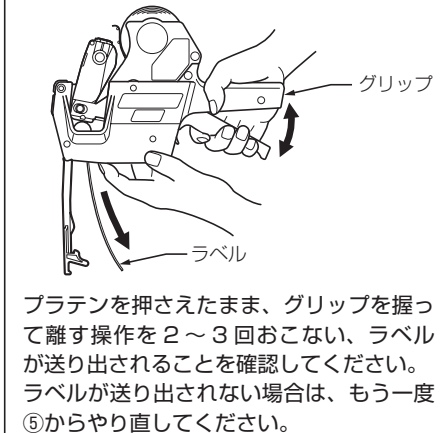
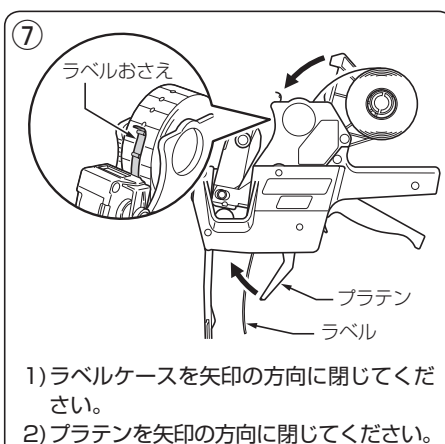
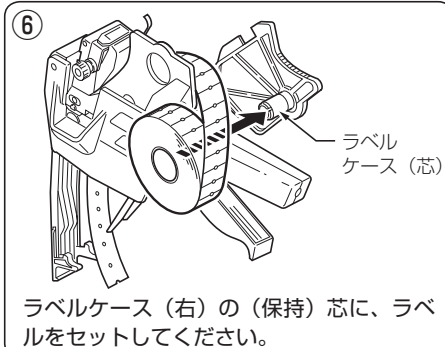
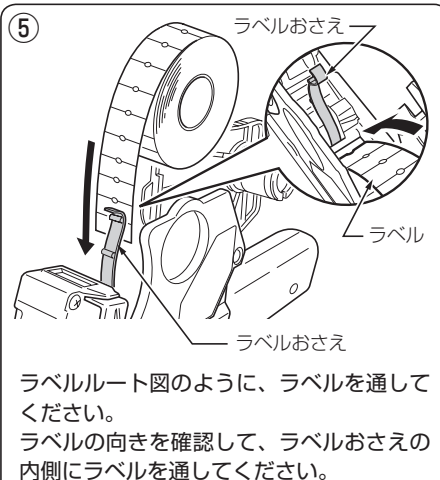
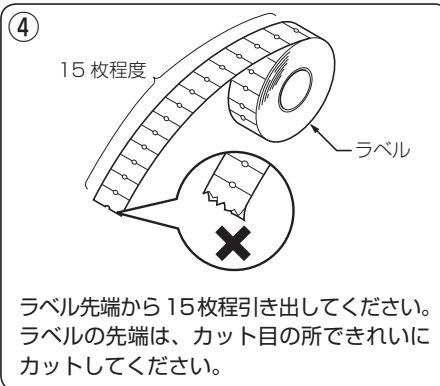
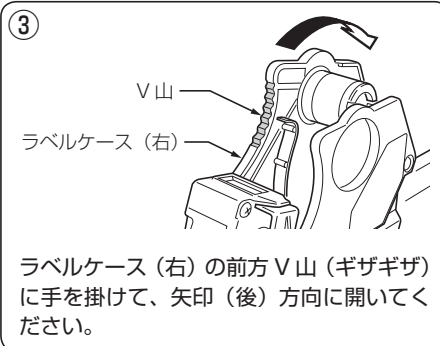
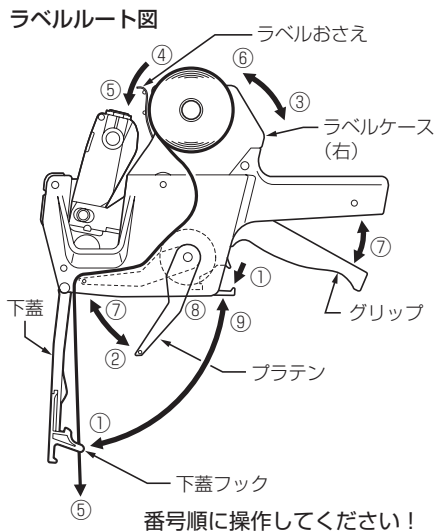

■台紙の切り取り方法

