

FLEQV®
FX3-LX
ラベル外部供給装置
 取扱説明書



初版 2018年10月
 第2版 2020年12月
 Q05208501
 ©2020 株式会社サトー

FX3-LX の取扱方法については、下記をご覧ください。

WEBマニュアル(オンライン)
『取扱説明書』
<https://www.sato.co.jp/webmanual/printer/fx3/main/index.html>

FLEQV® は、サトーホールディングス株式会社の日本国内における商標または登録商標です。

- △ 注意**
- FX3-LX の Web マニュアル『取扱説明書』の安全上のご注意をあわせてお読みください。
 - 端子部を濡れた手で触らないでください。
 - トップカバーを閉めるときは、注意してください(指を挟むおそれ)。
 - サーマルヘッドの端を素手で触らないでください(ケガのおそれ)。
 - カッタ仕様の作業に注意してください(手を切るおそれ)。

同梱品

箱を開けたら以下の同梱品が揃っているか確認してください。もし足りないものがありましたら、購入された販売店またはディーラーまでお問い合わせください。

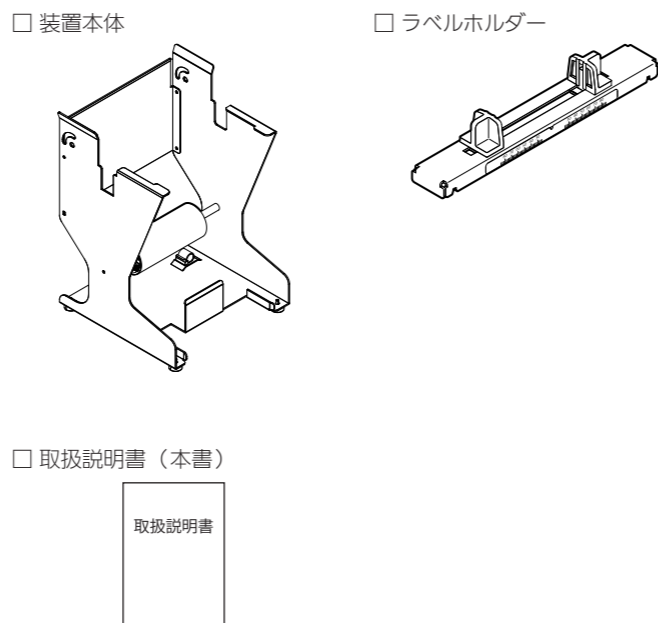

安全上のご注意

△ 警告 この表示を無視して、誤った取り扱いをすると、人が死亡または重傷を負う可能性が想定される内容を示しています。

△ 注意 この表示を無視して、誤った取り扱いをすると、人が傷害を負う可能性が想定される内容および物的傷害のみの発生が想定される内容を示しています。

絵表示の説明

「注意喚起」 **△ 注意** 「禁止」 **⊘ 禁止**

△ 警告

電源ケーブルの接続について

- 電源ケーブルを製品へ接続する場合は、必ず製品の電源を切っておこなってください。
- 電源をONにしたまま接続すると、オプション機器が突然動いてケガをしたり、感電したり、故障のおそれがあります。
- 電源ケーブルを取り付けるときは、取り付ける向きや手順を間違えないでください。火災やけが、故障のおそれがあります。電源ケーブルは、同梱品以外を使用しないでください。ケーブルからの発煙や火災、故障の原因になります。

濡れた手で操作しない

- 濡れた手でケーブルの抜き差しをしないでください。感電のおそれがあります。

薬品について

- 製品の周囲で薬品を使用しないでください。腐食や発火のおそれがあります。

△ 注意

持ち運びについて

- 用紙やケーブルをセットしたまま、FX3-LXを持ち運ばないでください。ラベル外部供給装置が倒れてケガをするおそれがあります。
- 用紙やケーブルをセットしたまま、ラベル外部供給装置を持ち運ばないでください。ケーブルが傷つき、火災や感電の原因になります。

ラベル外部供給装置の取り扱いについて

- ラベル外部供給装置の角で、ケガをしないよう取り扱いに注意してください。

ケーブルの取り扱いについて

- ACアダプタのケーブルを電源コネクタから抜くときは、必ず、差込みプラグを持って抜いてください。ケーブルを持って抜いた場合、芯線の露出や断線が起き、火災・感電の原因になることがあります。

設置と準備

設置場所について

- 水滴がかかったり衝撃を受けたりしない、水平な場所を選んでください。
- ラベル外部供給装置を使用するときは、バッテリーマウントキットおよびフレードルキットは使用できません。

△ 注意 装置を取り付ける前に、必ずプリンタの電源を切ってから、電源ケーブルを抜いてください。感電や故障の危険があります。

- 装置本体を置きます。
- 装置本体から少し離してFX3-LXを置きます。

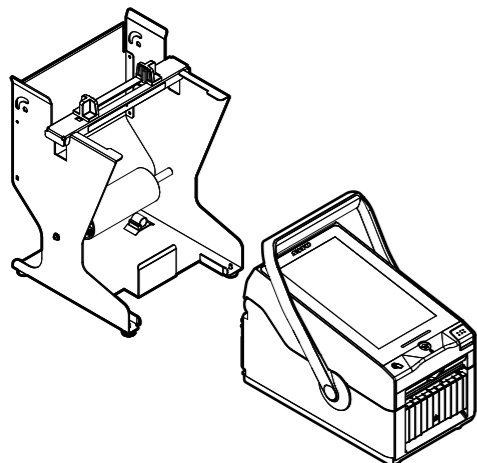

- FX3-LX の電源ケーブルを装置本体の背面側から通して(①)、FX3-LX の DC 入力端子に接続します(②)。

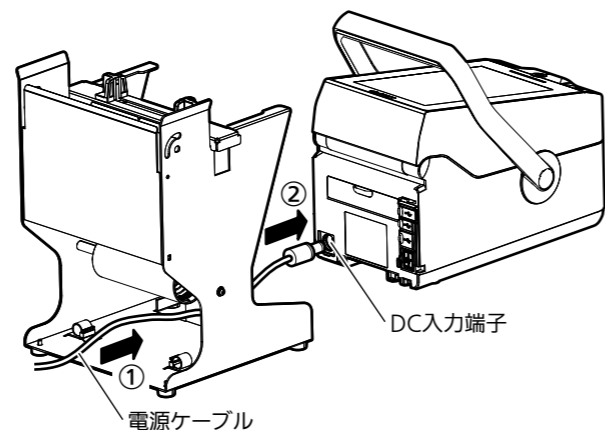

- 電源ケーブルをワイヤーサドルで固定します。

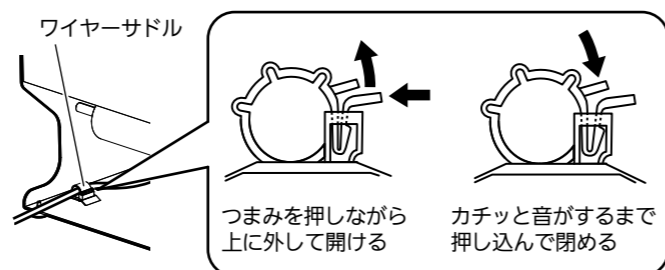

- インターフェースケーブルがある場合は、電源ケーブルと同じ要領でFX3-LXに接続して(①②)、インターフェースケーブルをワイヤーサドルで固定します(③)。

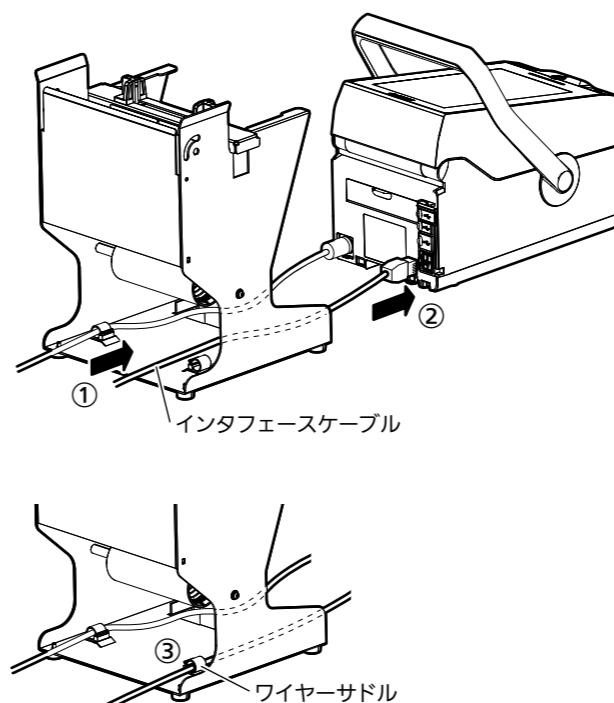

- FX3-LX の用紙供給口を開きます。

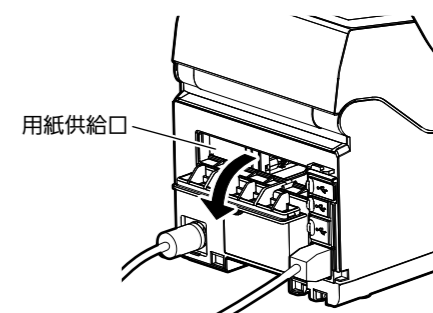

用紙のセット

ロール紙は、裏巻き / 表巻きともにお使いいただけます。
本書では裏巻きのロール紙で説明しています。

- 1 用紙ガイドをスライドしてロール紙の用紙幅にあわせま
す。

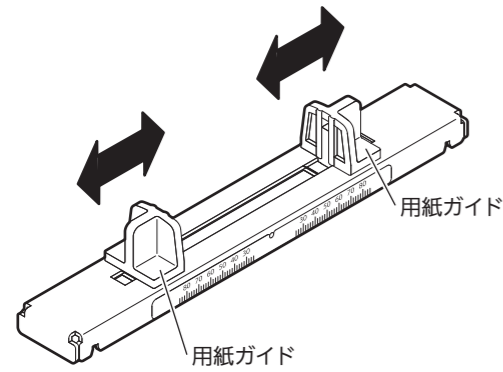

たとえば、用紙幅が60mmのときは、左右の用紙ガイドの内側
面をそれぞれ「60」にあわせま

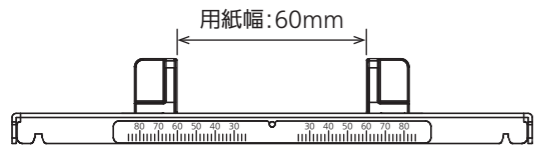

- 2 ロール紙をラベルホルダーにセットします。
- 3 ラベルホルダーの切れ込みを装置本体にはめ込むよう
にしてラベルホルダーを取り付けます。

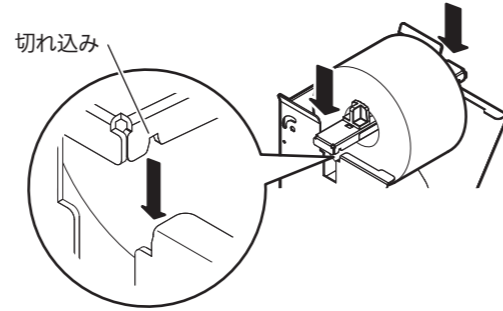

裏巻きのときは装置本体背面側から、表巻きのときは装置本
体正面側から用紙が供給されるように取り付けてください。

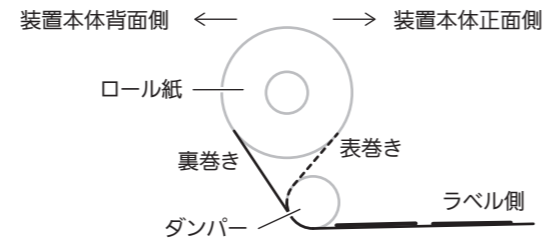

- 4 FX3-LX のトップカバーを開きます。
- 5 ダンパーの後ろに用紙を通して (①) から、FX3-LX の用
紙供給口に通します (②)。

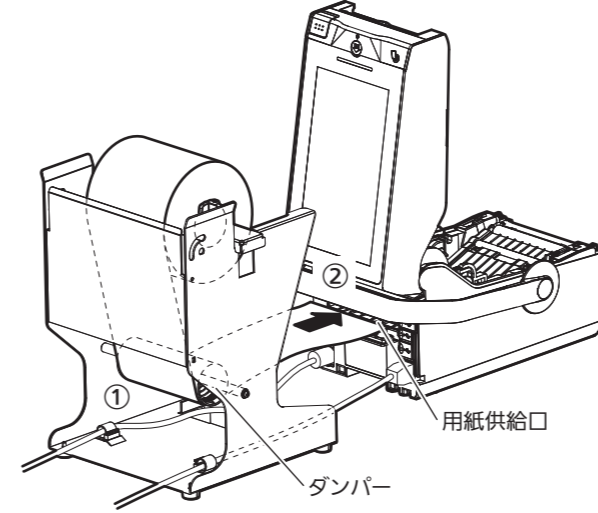

- 6 FX3-LX 内部に用紙を通します。
FX3-LX の用紙ガイドを動かして用紙幅に合わせてください。
また、用紙を左右のツメの下に押し込んでください。

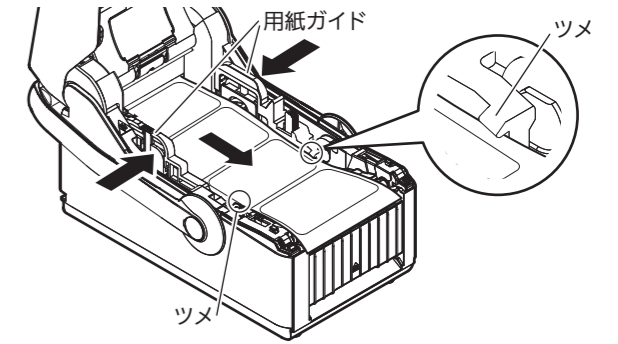

動作モードに応じた用紙のセットは、FX3-LX の Web マニュアル『取
扱説明書』をご覧ください。



連続発行モード / ティアオフモードの場合
https://www.sato.co.jp/webmanual/printer/fx3/main/04mdm_st00102t_loadmediaroll.html



ハフリモードの場合
https://www.sato.co.jp/webmanual/printer/fx3/main/04mdm_st00780t_dispensorlineroutlet.html



カッターモード / パーシャルカッターモードの場合
https://www.sato.co.jp/webmanual/printer/fx3/main/04mdm_st00104t_optionalcutter.html

用紙のセット (つづき)

- 7 FX3-LX のトップカバーを閉じます。
- 8 装置本体のプリンタストッパーをつけるように FX3-LX
を移動します。

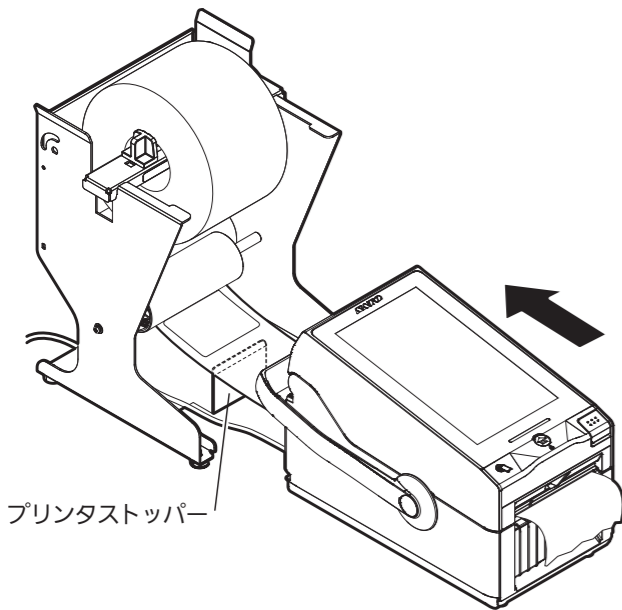

- 9 ロール紙を手で巻いて用紙のたるみをなくします。
電源ケーブルやインターフェースケーブルにたるみがあるとき
は、それぞれのケーブルを手で軽く引いてたるみをなくして
ください。
- 10 FX3-LX の電源を入れて、画面上の [フィード] をタッ
プします。

用紙がまっすぐスムーズに供給されることを確認します。
印字位置が横にずれているときは、ラベルホルダーの用紙ガ
イドを確認して、用紙とラベルホルダーの中心を合わせて確
認してください。

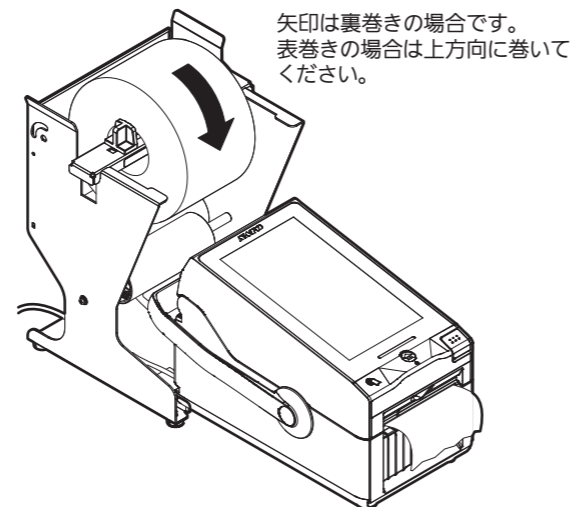

用紙の交換

- 1 FX3-LX を手前に引き出します (①)。
- 2 ラベルホルダーを持ち上げて (②) 支管を外します。
- 3 「用紙のセット」の手順に従って新しい用紙をセットしま
す。

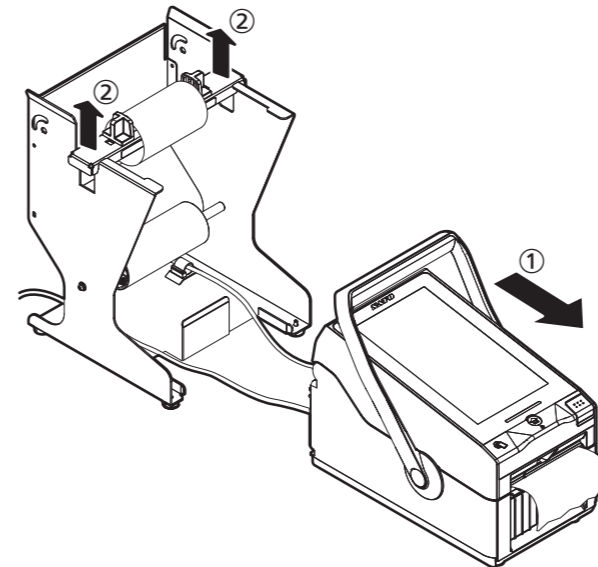

基本仕様

FX3-LX

発行モード	連続・ティアオフ・カッター・パーシャルカッター・ハフリ
電源	AC アダプタ
防滴	ラベル外部供給装置を使用したときは、対応していません。

ラベル外部供給装置

外形寸法	幅 190mm × 奥行 175mm × 高さ 258mm (ラベルホルダー装着時)
重量	1.4kg (ラベル外部供給装置のみ)

使用できる用紙

種類	ロール紙 (裏巻き / 表巻き) ノンセパラブルは非対応です。
サイズ	用紙長さ: 16 ~ 500 mm 用紙長さ (台紙含む): 19 ~ 503mm 用紙幅: 25 ~ 82 mm 用紙幅 (台紙含む): 28 ~ 85 mm
用紙外径	最大φ 135 mm
支管内径	φ 40 mm

株式会社サトー

ホームページアドレス <https://www.sato.co.jp/>

お問い合わせ先 ☎ 0120-090310 受付時間: 24 時間 365 日